

Installationsmanual

Kvalitetssäkrade starter – Startspärr med ByPass-funktion

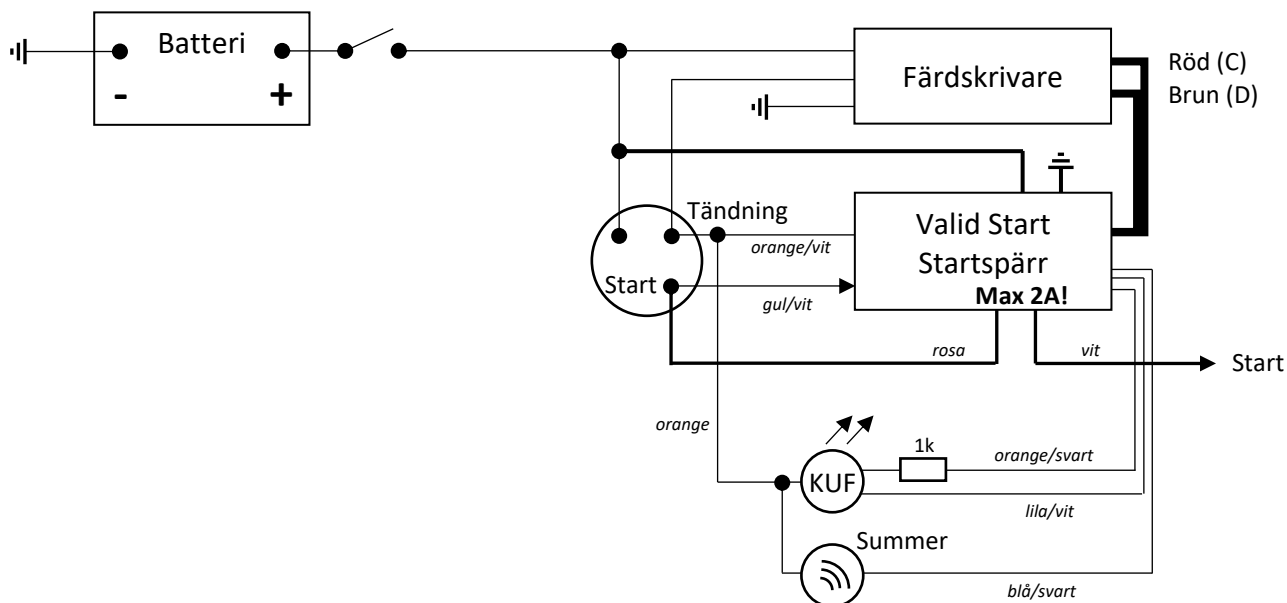

OBS! Startströmmen ska alltid kontrollmätas. Mer än 2A kräver mellanrelä!

Valid Start – Startspärr		
Kabel	Funktion	Förklaring
Röd	+12-24VDC	+30
Svart	Jord	- matning
Röd kontakt	Uttag C	färdskrivare
Brun kontakt	Uttag D	färdskrivare

KUF-knapp		
Kabel	Funktion/plint	Förklaring
orange	1	+15 anslutning
lila/vit	2	
orange/svart	3	Inkl. 1kOhm motstånd

Kabel 2.5m		
Kabel	Funktion/plint	Förklaring
Vit	Relä NO	Startspärr Max 2A
Rosa	Relä COM	Startspärr Max 2A
Grå	Relä NC	Används ej
orange/svart	stift 3 knapp	KUF (inkl 1kOhm)
blå/svart	summer	(- matning)
orange/vit	tändning	+15 spänning
gul/vit	start (+)	Starttillslag/D+
lila/vit	stift 2 knapp	KUF

Valid-Start funktionsbeskrivning

Valid-Start startspärr förhindrar start/flytt av fordon utan förarkort. Så här fungerar Valid-Start tillsammans med KUF-knapp:

- Blinkar och piper ifall man försöker starta utan förarkort.
- Slocknar när ett förarkort godkänts i färdskrivarens fack 1. Klart att starta fordonet.
- Blinkar och piper ifall man trycker in knappen.
- Vid en nödstart (dvs starta med knappen intryckt) KUF blinkar i 1 minut och piper i 10 sekunder.
- Blinkar och piper när man tar ut förarkortet med fordonet igång. Upphör när ett förarkort godkänts.

I fordonet monteras klisteretikett med funktionsbeskrivning i förarmiljön och i fordonspärmen.